

XL medienos kompozito terasinių lentų montavimo instrukcija

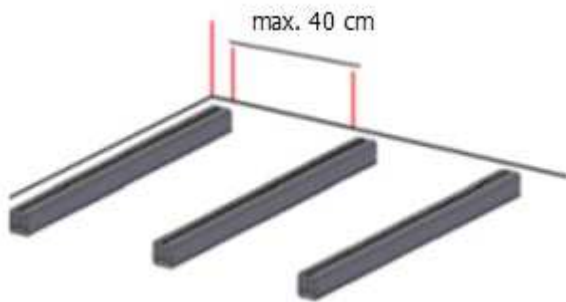

Gulekšniai tvirtinami 35-40 cm atstumu vienas nuo kito ant tvirtos atraminės struktūros (betoninio pamato, plytelių, medinių sijų arba terasinių pjedestalų). Rekomenduojame gulekšnius tvirtinti su nedideliu 1 % (1 cm/1 metre) nuolydžiu nuo namo pusės. Gulekšniai turi būti minimum 3 cm atstumu nuo objektų, į kuriuos jie galėtų remtis dėl drėgmės/temperatūros deformacijų. Jei yra galimybė, kad vanduo pateks į gulekšnių vidų – jų galus būtina izoliuoti, kad šaldamas vanduo nesulaužytų gulekšnių.

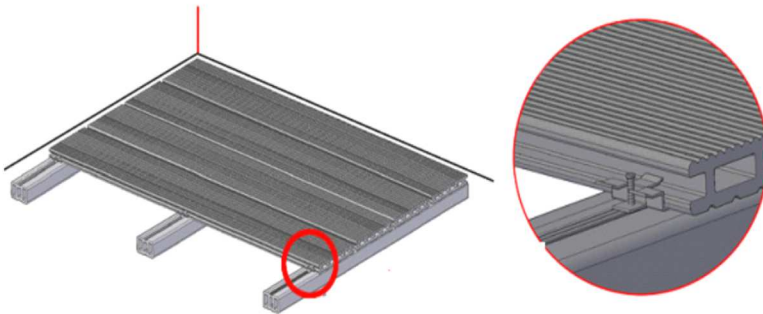

Nerūd. plieno medsraigčiais ir fiksatoriais pritvirtinkite terasines lentas prie gulekšnių. Pirmąjai terasos lentai pritvirtinti naudokite pradinį fiksatorių. Išlaikykite minimalų 2 cm atstumą tarp terasinių lentų ir kitų objektų (sienų ir panašiai) bei minimalų 3 mm atstumą tarp lygiagrečių terasinių lentų.



Fiksatoriai turi būti naudojami kiekvienoje gulekšnių ir terasų susikirtimo vietoje. Terasinių lentų jungimo ilgiu vietose naudokite du gulekšnius (tokiose jungimo vietose negalima terasų lentų tvirtinti prie to pačio gulekšnio). Išlaikykite minimalų 5 mm atstumą tarp gulekšnių bei terasinių lentų galų.

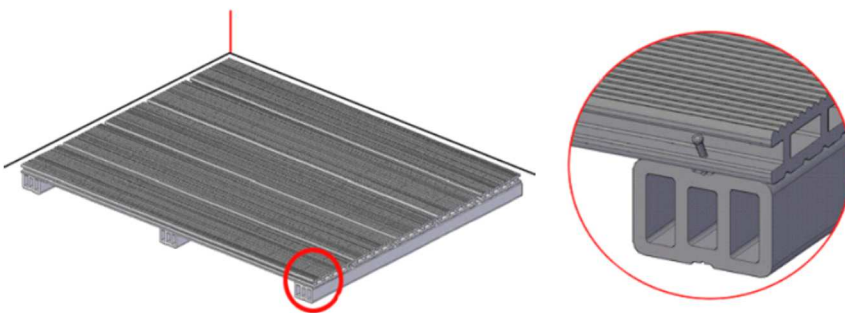

Galutinę terasinę lentą pritvirtinkite nerūdijančio plieno medsraigčiu prie gulekšnio.

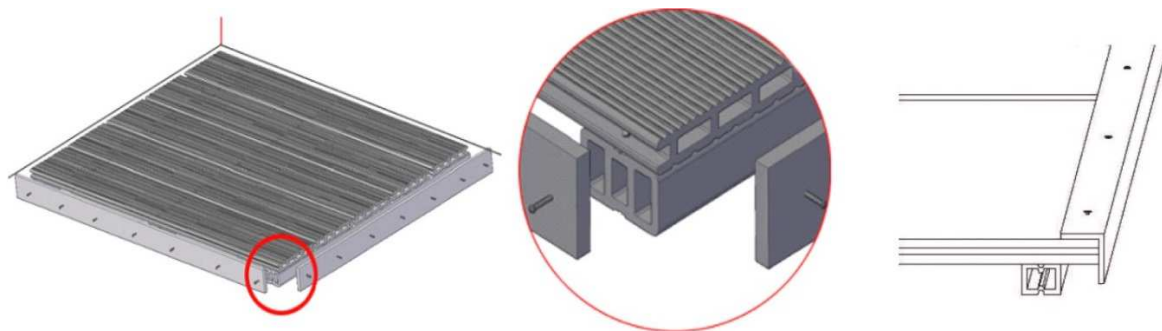

Atviruose terasos kraštuose nerūdijančio plieno medvaržčiais prie terasos lentų kas 30-40 cm pritvirtinkite uždengimo lentutę arba kampą. Lentučių ar kampų sujungimuose palikite 5 mm tarpelį. Būtina užtikrinti pakankamą terasos atraminių konstrukcijų vėdinimą, todėl niekuomet visiškai sandariai neuždarykite terasos šonų.